

端子箱内配線図

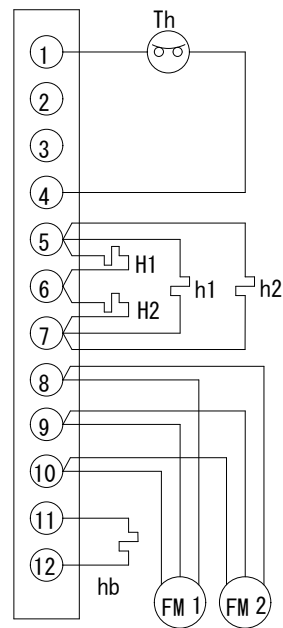

Th: 過熱防止器
 H1~2: デフロストヒーター
 h1~2: ドレンパンヒーター
 hb: ボックスヒーター
 FM 1~2: ファンモーター

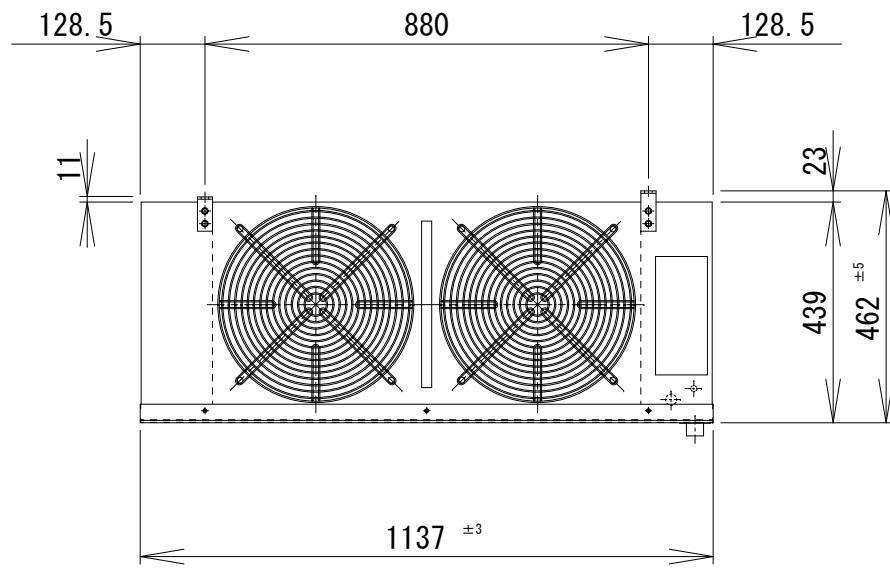
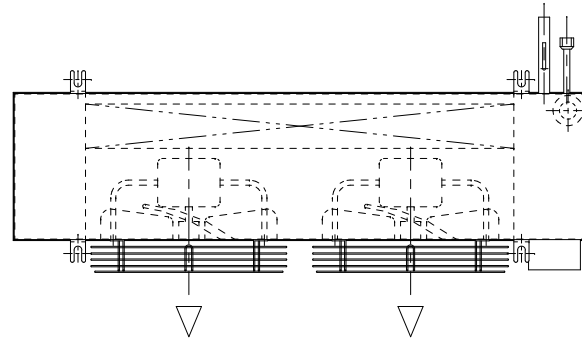

仕様

冷却コイル	4列 * 16段 * 850有効長 3/8管
フィンピッチ	4.23mm
外表面伝熱面積	14.28m ²
冷凍能力 (TD=5°C)	2.2/2.4Kw
冷凍能力 (TD=7°C)	3.5/3.8Kw
冷凍能力 (TD=10°C)	5.9/6.3Kw
ファン	350φ*2
ファンモーター (出力)	80/79W*2
ファンモーター (入力)	104/140W*2
ファンモーター (電流)	1.48/1.64A
風量	70/80m ³ /min
霜取ヒーター	750W*2
ドレンパンヒーター	300W*2
電源	3φ-200V 50/60Hz
キャビネット	SUS430
概算重量	36Kg

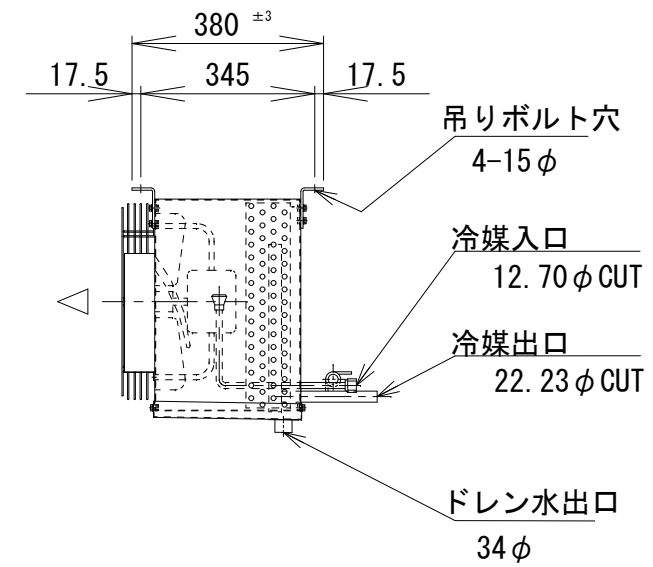

記事

株式会社



作図
R3年2月15日

名称
SG-500HM

縮尺 1/15

図番
2-2-34