

仕様	
冷却コイル	6列 * 12段 * 2000有効長 5/8銅管+7Mフィン
分岐数 / 1回路長	9分岐 / 16m
フィンピッチ	8.0mm
外表面伝熱面積	92.8m <sup>2</sup>
冷凍能力	23190/25030 W (TD=10°C)
電源	3相 200V 50/60Hz
送風機仕様	φ500 4P 400W 3台
送風機入力	1320/2160W
風量	285/336 m <sup>3</sup> /min
デフロストヒーター	吸込側1100W*3 吹出側1050W*3 フィン下700W*3
ドレンパンヒーター	450W*3
ファンガードヒーター	300W*3
ボックスヒーター	8W*2
キャビネット	SUS430
概算重量	207kg

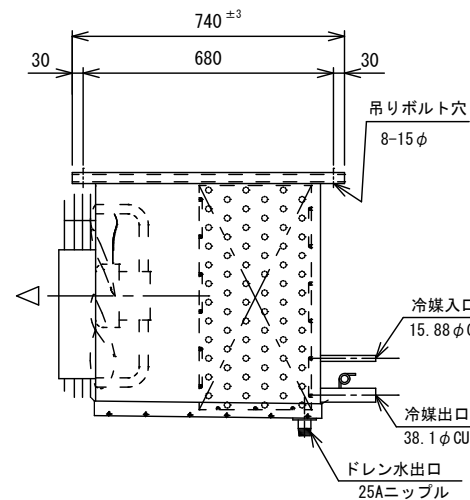

端子箱内結線図

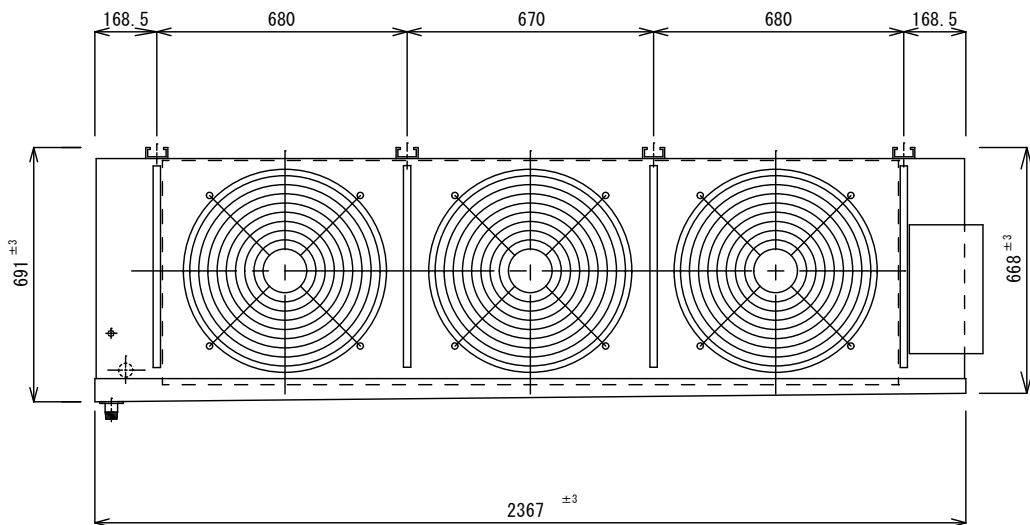
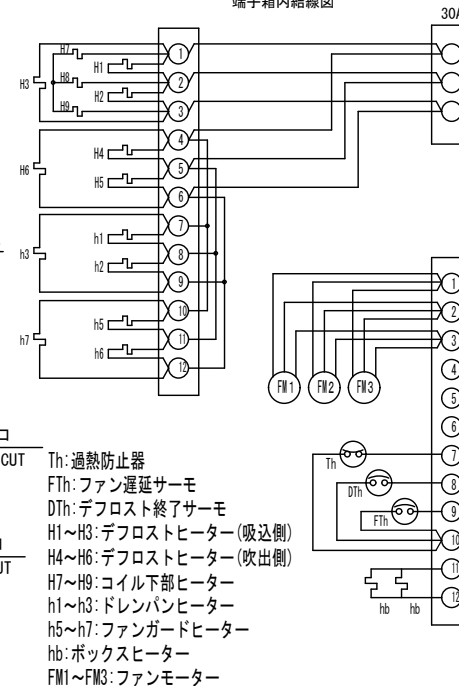

記事

株式会社 **ソコ**

作図

2024年 2月 1日

名称

SG-20RF-CN

縮尺 1/N

図番

2-9-3