

仕様		
冷却コイル	4列 * 12段 * 2000有効長	5/8銅管+7μmフィン
分岐数 / 1回路長	6分岐 / 16m	
フィンピッチ	8.0mm	
外表面伝熱面積	61.8m ²	
冷凍能力	15460/16680 W (TD=10°C)	
電源	3相 200V 50/60Hz	
送風機仕様	φ450 4P 270/390W 3台	
送風機入力	1200/1935W	
風量	273/330 m ³ /min	
デフロストヒーター	吸込側1100W*3 吹出側1050W*2 フィン下520W*2	
ドレンパンヒーター	450W*2	
ファンガードヒーター	300W*3	
ボックスヒーター	8W*2	
キャビネット	SUS430	
概算重量	164kg	

端子箱内結線図

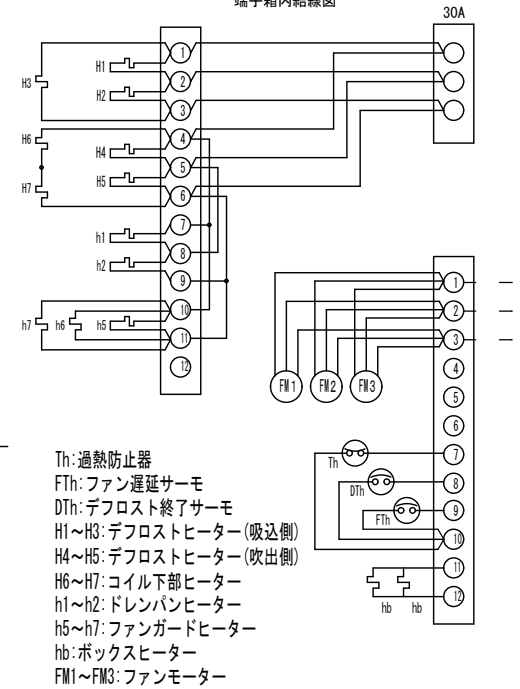

記事

株式会社 **ソコ**

作図

2024年 2月 9日

名称

SG-15RF-CN

縮尺 1/N

図番

2-9-2