

仕様	
冷却コイル	6列 * 12段 * 1840有効長 5/8銅管+7LMフィン
分岐数 / 1回路長	9分岐 / 14.72m
フィンピッチ	7.0mm
外表面伝熱面積	96.0m ²
冷凍能力	26810/28930 W (TD=10°C)
電源	3相 200V 50/60Hz
送風機仕様	φ400 4P 150/220W 3台
送風機入力	594/900W
風量	180/210 m ³ /min
デフロストヒーター	吸込側1020W*3 吹出側970W*3 フィン下650W*3
ドレンパンヒーター	420W*3
ファンガードヒーター	250W*3
ボックスヒーター	8W*2
キャビネット	SUS430
概算重量	181kg

端子箱内結線図

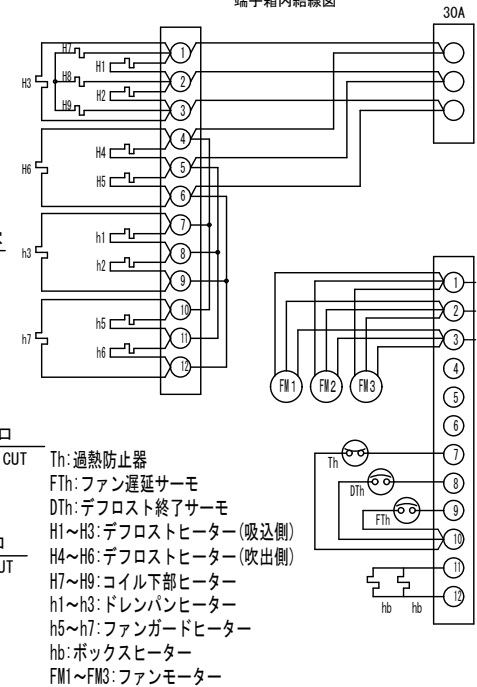

記事

株式会社 **ソコ**

作図

2024年 2月 8日

名称

SG-20RC-CN

縮尺 1/N

図番

2-8-5